

C-SERIES C10,000 ET

Der multidirektionale Gabelstapler für das platzsparende, sichere und produktive Handling von langen und sperrigen Lasten.

COMBILIFT

LIFTING INNOVATION



C-SERIES C10,000 ET

SEITWÄRTSMODUS

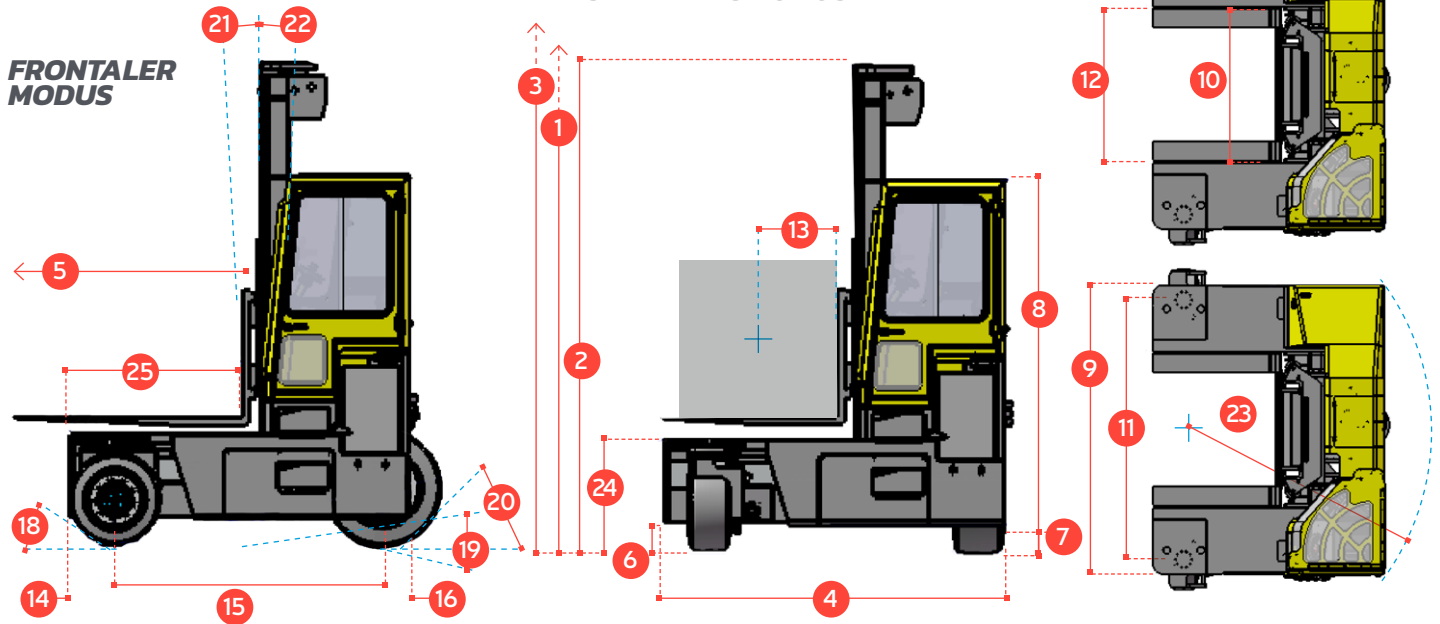

REF.	DESCRIPTION	C10000 ET
1a	Hubhöhe Max.	4100mm
1b	Freihub	0mm
2	Bauhöhe eingefahren	3450mm
3	Bauhöhe ausgefahren	5800mm
4	Gesamtbreite	3070mm
5	Mastvorschub	1730mm
6	Bodenfreiheit unter Hubgerüst	350mm
7	Bodenfreiheit Mitte Radstand	180mm
8	Fahrerschutzdachhöhe	2650mm
9	Gesamtlänge	3045mm
10	Gabelträgerbreite	1600mm
11	Spurbreite vorn	2732mm
12	Breite zwischen den Radarmen	1650mm
13	Lastschwerpunkt	600mm
14	Überhang vorne	323mm
15	Radstand	2561mm
16	Überhang hinten	186mm
17	Verlustmaß	1380mm
18	Anfahrwinkel max	45°
19	Rampenwinkel max	29°
20	Abfahrwinkel max	45°
21	Mastneigung nach vorn	3°
22	Mastneigung nach hinten	5°
23	Außenradius Minimum	3100mm
24	Außenradius	695mm
25	Plattformhöhe	1690mm

Multidirektional

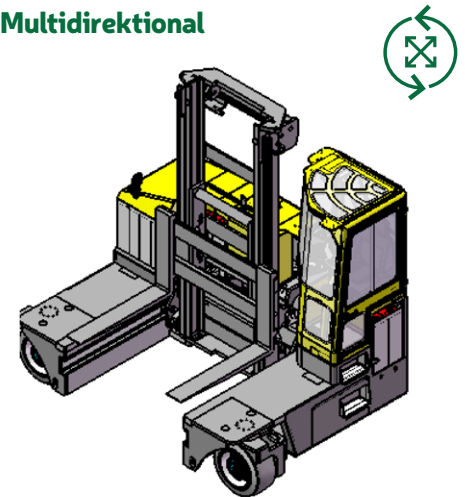

Standardausstattung:

- Gummimontierte halboffene Kabine
- Multidirektionaler Betrieb
- Hydrostatischer Allradantrieb
- Lastsensible Lenkung
- 4-Wege Rad Positionierung
- Hydraulischer Ölkühler

Distributed by:

Australian Patent No. 2014217777; Brazilian Patent Application No. BR 11 2015 020348 5; Canadian Application No. 2,901,522; Chinese Patent No. ZL 201480009365.9; European Patent No. 2956350; German Patent No. 60 2010 037 116.6; Indian Patent Application No. 2438/MwUMNP/2015; United States Patent No. 9,561,943; UK Patent Application No. 1803601.2; PCT Application No. PCT/EP2019/051235

COMBILIFT HAS A POLICY OF CONTINUOUS PRODUCT DEVELOPMENT AND RESERVES THE RIGHT TO ALTER SPECIFICATIONS WITHOUT PRIOR NOTICE. SPECIFICATIONS AND/OR DIMENSIONS MAY VARY FROM THOSE ILLUSTRATED IN SOME COUNTRIES.

CO. MONAGHAN +353 47 80500
IRELAND INFO@COMBILIFT.COM

combilift.com